

**Serie | 6, Wandschouwkap, 90 cm,
inox
DWB97CM50**

A⁺



Optionele accessoires

DHZ1223 : Ventilatiekanaal
DHZ1233 : Ventilatiekanaal
DWZ0XX0J5 : Regeneerbaar recirculatieset
DWZ1CX1I6 : Integreer. Cleanair Plus recirc. set
DWZ2CB1I4 : CleanAir standaard recirc.set
DWZ2CX5C6 : Cleanair Plus recirculatieset
DWZ2FX5D1 : Regeneerbaar recirculatieset
DZZ0XX0P0 : Regeneerbaar koolfilter (vervanging)
DZZ1XX1B6 : CleanAir Plus koolfilter (vervanging)

**De wandschouwkap wordt aan de muur
gemonteerd en geeft u vrijheid in de
keukeninrichting.**

- **Extra stil:** de zeer efficiënte afzuigkap met minimaal geluid.
- **Makkelijke reiniging van de binnenkant:** verborgen schroeven en kabels en afgeronde randen maken het schoonmaken eenvoudig.
- **Vetfiltratieniveau:** filtert meer dan 85% van het vet uit de lucht in je keuken
- **EcoSilence Drive:** de efficiënte én energiebesparende motor voor je afzuigkap.
- **TouchSelect:** wijzig de instellingen van je afzuigkap met een aanraking.

Technische Data

Uitvoering : Wall-mounted
Keurmerken : CE, VDE
Lengte elektriciteitsnoer : 130 cm
Hoogte afvoerbuis min/max : 582-908/568-1018 mm
Hoogte apparaat, zonder schacht : 46 mm
Minimum afstand boven een elektrische kookplaat : 550 mm
en: Minimum distance above a gas hob : 650 mm
Nettogewicht : 17,9 kg
Soort besturing : Elektronisch
Maximale afzuigcapaciteit luchtafvoer : 440 m³/h
Max. capaciteit recirculatie intensiefstand : 442 m³/h
Maximale afzuigcapaciteit recirculatie : 343 m³/h
Afzuigcapaciteit intensiefstand : 722 m³/h
Aantal lampen : 3
Geluidsniveau : 55 dB(A) re 1 pW
Diameter luchtafvoer min/max : 150 / 120 mm
Materiaal vetfilter : Aluminium wasbaar
EAN-code : 4242005086603
Aansluitwaarde : 145 W
Minimale smeltveiligheid : 10 A
Spanning : 220-240 V
Frequentie : 60; 50 Hz
Type stekker : Schuko-/Gardy. met aarding
Type installatie : Wandmodel



Serie | 6, Wandschouwkap, 90 cm, inox DWB97CM50

De wandschouwkap wordt aan de muur gemonteerd en geeft u vrijheid in de keukeninrichting.

79.5 cm-113.9 cm x 89.8 cm x 50.0 cm - montage op binnenschacht

- Snelmontage systeem
- Diameter luchtafvoeraansluiting Ø 150 mm, 120 mm
- Aansluitwaarde: 145 W
- Voor circulatiewerking is een recirculatieset of een CleanAir recirculatie-unit (optioneel toebehoor) nodig

* Volgens de EU-norm nr. 65/2014

Prestaties en verbruik:

- Voor wandmontage
- Geschikt voor luchtafvoer of recirculatie
- Efficiënte koolborstelloze EcoSilence Drive technologie
- Afzuigcapaciteit volgens DIN/EN 61591:
Max. normaalstand 440 m³/u;
Intensiefstand 722 m³/u
- Dubbelzijdig zuigende ventilator
- Geluidsniveau volgens EN 60704-2-13 bij luchtafvoer:
Max. normaalstand: 55 dB (re 1 pW)
Intensiefstand: 66 dB (re 1 pW)
- Extreem stille werking
- Energieklasse volgens EU-norm nr. 65/2014: A+
(op een schaal van A+++ t/m D)
- Gemiddelde energieverbruik: 29.4 kWh/jaar
- Energieklasse ventilator: A
- Energieklasse verlichting: A
- Energieklasse vetfilter: B
- Max. geluidsniveau op normaalstand: 55 dB

Bediening

- Elektronische bediening via TouchControl met LED-indicatie
- TouchControl (3 standen + intensiefstand) met LED-indicatie
- Intensiefstand met automatische terugschakeling na 6 minuten
- 3 x 1,5 W LED verlichting
- Lichtintensiteit: 359 lux
- Kleurtemperatuur: 3500 K
- Vetfilter
- Metalen vetfilter(s), geschikt voor de vaatwasser
- Easy-to-clean Binnenframe

Technische specificaties:

- Afmetingen luchtafvoer (hxbxd):
61.4 cm-95.4 cm x 89.8 cm x 50.0 cm
- Afmetingen recirculatie (hxbxd):
61.4 cm-106.4 cm x 89.8 cm x 50.0 cm
- Afmetingen recirculatie met CleanAir recirculatie-unit (hxbxd):
68.9 cm x 89.8 cm x 50.0 cm - montage op buitenschacht;

Serie | 6, Wandschouwkap, 90 cm, inox DWB97CM50

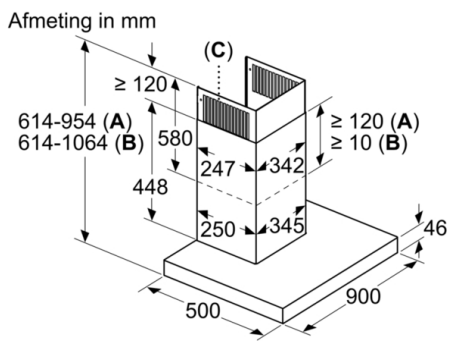

- A: Luchtafvoer
- B: Circulatielucht
- C: Luchtuitlaat - sleuf bij luchtafvoer naar onderen monteren

